

# Позиціонери Серій Р-Р та Е-Р



Позиціонери Серій Р-Р та Е-Р, призначені для використання з лінійними та поворотними клапанами.

Позиціонер Е-Р застосовується для точного регулювання ходу клапана за допомогою стисненого повітря на основі вхідного сигналу 4–20 мА.

Позиціонер Р-Р застосовується для точного регулювання ходу клапана за допомогою стисненого повітря на основі вхідного сигналу 0,2-1,0 бар.

## ХАРАКТЕРИСТИКИ ПОЗИЦІОНЕРІВ:

- » Відсутність резонансу при функціонуванні позиціонера в діапазоні 5–200 Гц
- » Здійснення контролю з 1/2 розділенням без яких-небудь додаткових перехідників
- » Прості процедури встановлення нуля та діапазону
- » Простий перехід зі зворотної дії на пряму дію і навпаки
- » Простий перехід від привода з пружинним поверненням до привода двосторонньої дії, і навпаки
- » Швидке з'єднання зворотного зв'язку і відповідність стандарту ISO 5211 або NAMUR
- » Швидка та точна реакція
- » Малі витрати повітря
- » Ефективний захист проти пульсацій за рахунок використання вихідної діафрагми в приводі невеликого розміру
- » Простий монтаж з'єднань повітряних трубок в будь-якому напрямку

## КОДУВАННЯ

<b>E</b>	<b>R</b>	<b>D</b>	<b>-</b>	<b>IFA</b>	<b>-</b>	<b>D</b>	<b>1</b>	<b>1</b>	<b>N</b>
<b>E</b>	E = стандартний електропневматичний позиціонер 4-20мА P = стандартний пневматичний позиціонер 0,2-1 бар								
<b>R</b>	R = поворотний L = лінійний								
<b>D</b>	D = двосторонньої дії S = односторонньої дії								
<b>IFA</b>	IFA = внутрішній зворотний зв'язок 4-20мА ISB = внутрішній блок кінцевих датчиків EFA = зовнішній блок зворотного зв'язку 4-20мА ESB = зовнішній блок кінцевих датчиків NAF = без датчиків								
<b>D</b>	D = тип вибухозахисту оболонки (не сумісно з опціями IFA та ISB) I = іскробезпечне коло N = невибухозахищений								
<b>1</b>	лінійний	1 = 10-40 2 = 40-70 3 = 70-100 4 = 100-130 5 = 130-170	ПОВОРОТНИЙ	1 = M6X40L 2 = M6X63L 2 = M8X40L 4 = M8X63L 5 = NAMUR					
<b>1</b>	1 = дросельний отвір 0.7мм 2 = дросельний отвір 1 мм 3 = без дроселя								
<b>N</b>	N = стандартне виконання (-20 ÷ 60°C) L = низькотемпературне виконання (-40 ÷ 70°C)								

## ТЕХНІЧНІ ПАРАМЕТРИ ПОЗИЦІОНЕРІВ P-P ТА E-P

Модель	E-P	P-P
Вхідний сигнал	4-20мADC(5-15мADC)	0.2~1krf/cm <sup>2</sup> (3~15psi)
Опір	250±15Ω	/
Тиск	1.4~7 бар	1.4~7 бар
Робочий хід	0°-90° (R), 10-150 мм (L)	0°-90° (R), 10-150 мм (L)
Приєднання повітря	G(NPT)1/4	PT(NPT)1/4
Приєднання манометра	G(NPT)1/8	PT(NPT)1/8
Електричне приєднання	G(NPT)1/2	/
Вибухозахист	ExdIIBT6, ExialICT6, Non-Explosion	/
IP	IP66	IP66
Навколишня температура	-20°C ~ 70°C	-20°C ~ 70°C
Лінійність	±1.5%	±1.5%
Гістерезис	1.5%	1.5%
Чутливість	0.4%	0.4%
Витрати	8LPM (P = 1.4 бар)	8LPM (P = 1.4 бар)
Матеріали	Алюмінієвий сплав	Алюмінієвий сплав
Вага	2.7 кг / 2.8 кг	1.7 кг

## РОЗМІРИ ДЛЯ ПОВОРОТНОГО ПОЗИЦІОНЕРА EPR

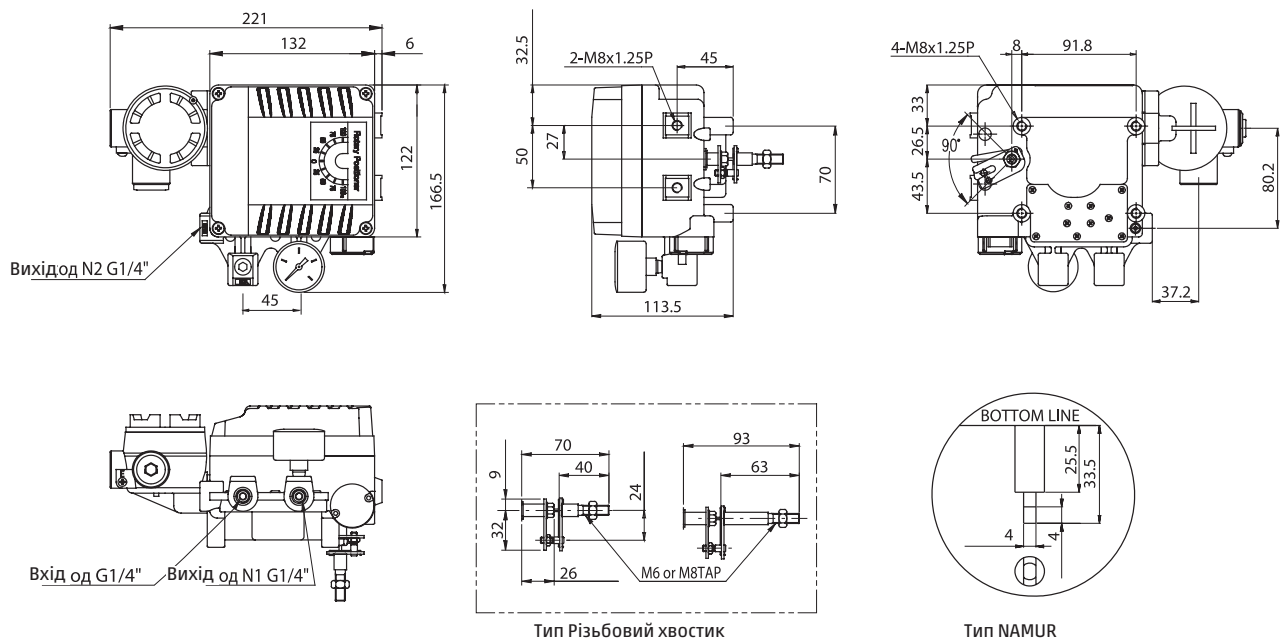

## РОЗМІРИ ДЛЯ ЛІНІЙНОГО ПОЗИЦІОНЕРА EPL

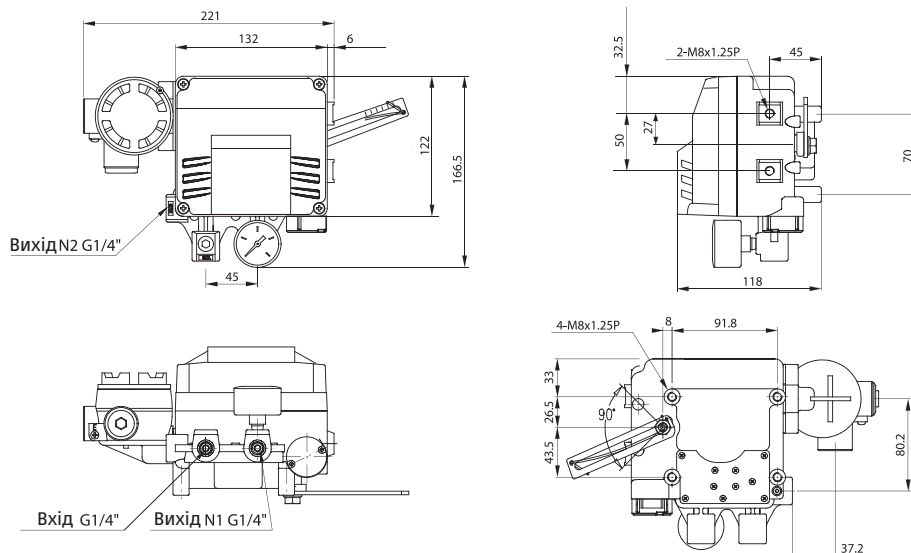

**СХЕМИ ПІДКЛЮЧЕННЯ**

АКСЕСУАРИ ДЛЯ ПНЕВМАТИЧНИХ ПРИВОДІВ

Без вихідного аналогового сигналу

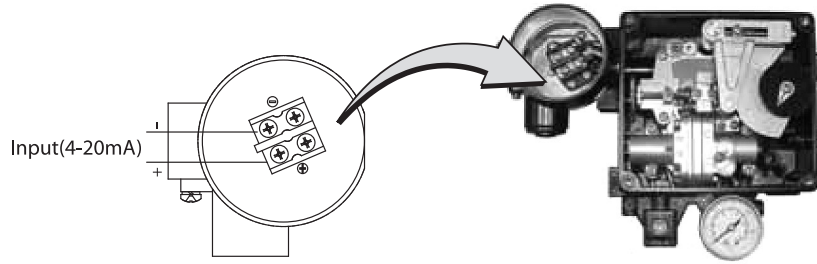

Аналоговий сигнал всередині корпусу позиціонера

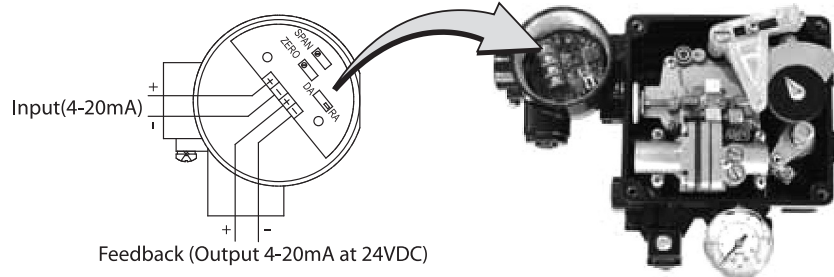

Кінцеві датчики всередині корпусу позиціонера

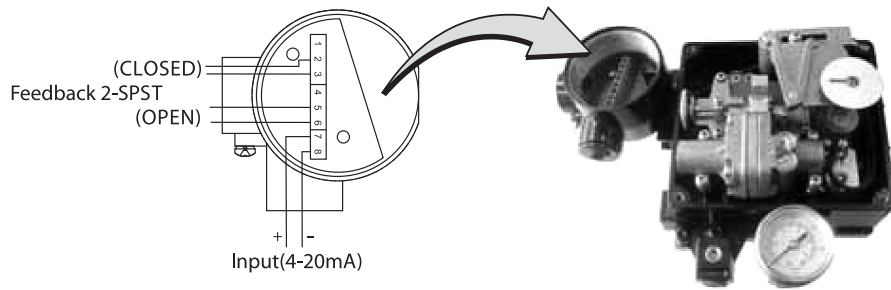

**Схема підключення внутрішнього сигналу зворотного зв'язку та кінцевих датчиків**

Аналоговий сигнал 4-20 мА

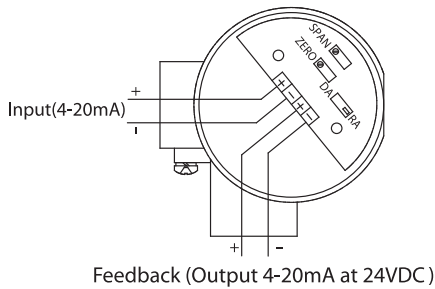

Кінцеві датчики

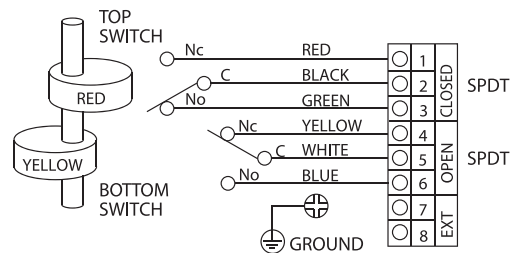

**Схема підключення зовнішнього сигналу зворотного зв'язку та кінцевих датчиків**

Аналоговий сигнал 4-20 мА

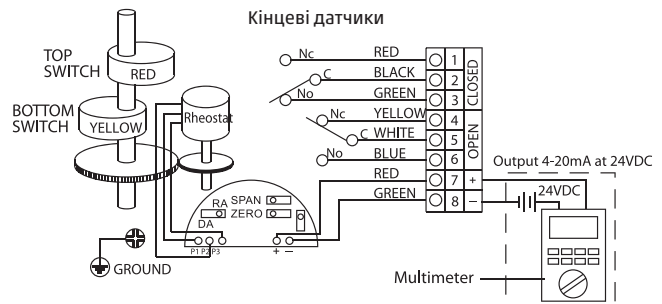
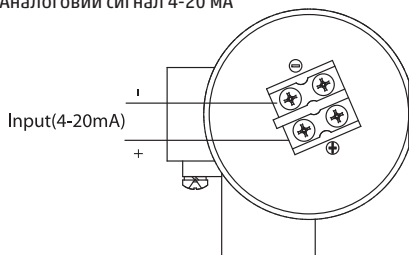

## КОНСТРУКЦІЯ ТА ХАРАКТЕРИСТИКИ

Відкриття виконується проти годинникової стрілки при підвищенні вхідного електричного сигналу

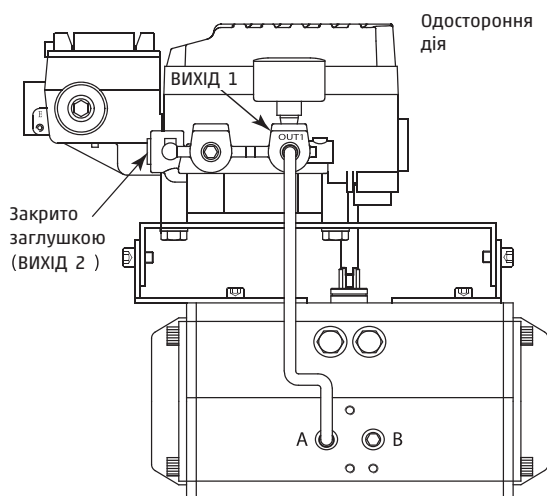

\* Пневмопривод односторонньої дії  
Отвір Виходу 2 закрито заглушкою, отвір Виходу 1 повинен бути з'єднан з отвором А привода односторонньої дії

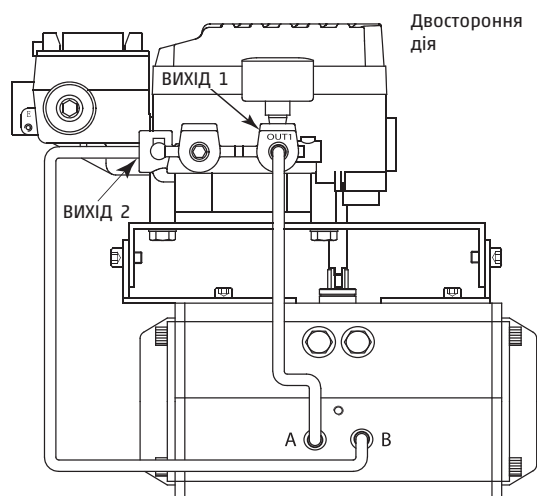

\* Пневмопривод двосторонньої дії  
Отвір Виходу 1 повинен бути з'єднан з отвором А привода двосторонньої дії, отвір Виходу 2 повинен бути з'єднан з отвором В привода двосторонньої дії

## З'ЄДНАННЯ З ТРУБОПРОВОДОМ І ДІАФРАГМОЮ

Якщо розмір привода занадто малий щодо витрат, в позиціонері виникають пульсації.  
Щоб уникнути пульсацій можливо використовувати дроселюючу діафрагму.  
Передбачена можливість вибору трьох типів діафрагм.

ОБ'ЄМ ПОВІТРЯ ПРИВОДА	РОЗМІР ДІАФРАГМИ	ІНДЕКС В ПОЗНАЧЕННІ МОДЕЛІ
менше 90 см <sup>3</sup>	Ø0,7	1
90~180 см <sup>3</sup>	Ø1	2
більше 180 см <sup>3</sup>	немає	3

Зняти кільцеве ущільнення ВИХОДУ 1 і ВИХОДУ 2 та встановити відповідну діафрагму.  
Після цього встановити на місце кільцеве ущільнення. Переконайтеся, щоб в отвір не потрапили забруднюючі речовини.

Якщо після монтажу діафрагми як і раніше є пульсація, слід використовувати регулятор швидкості привода.

